

Kress

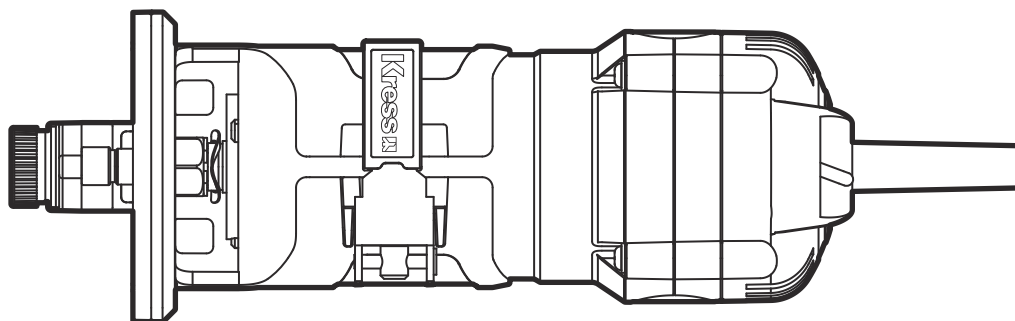

Palm router

EN P06

Ручной фрезер

RU P10

KU602

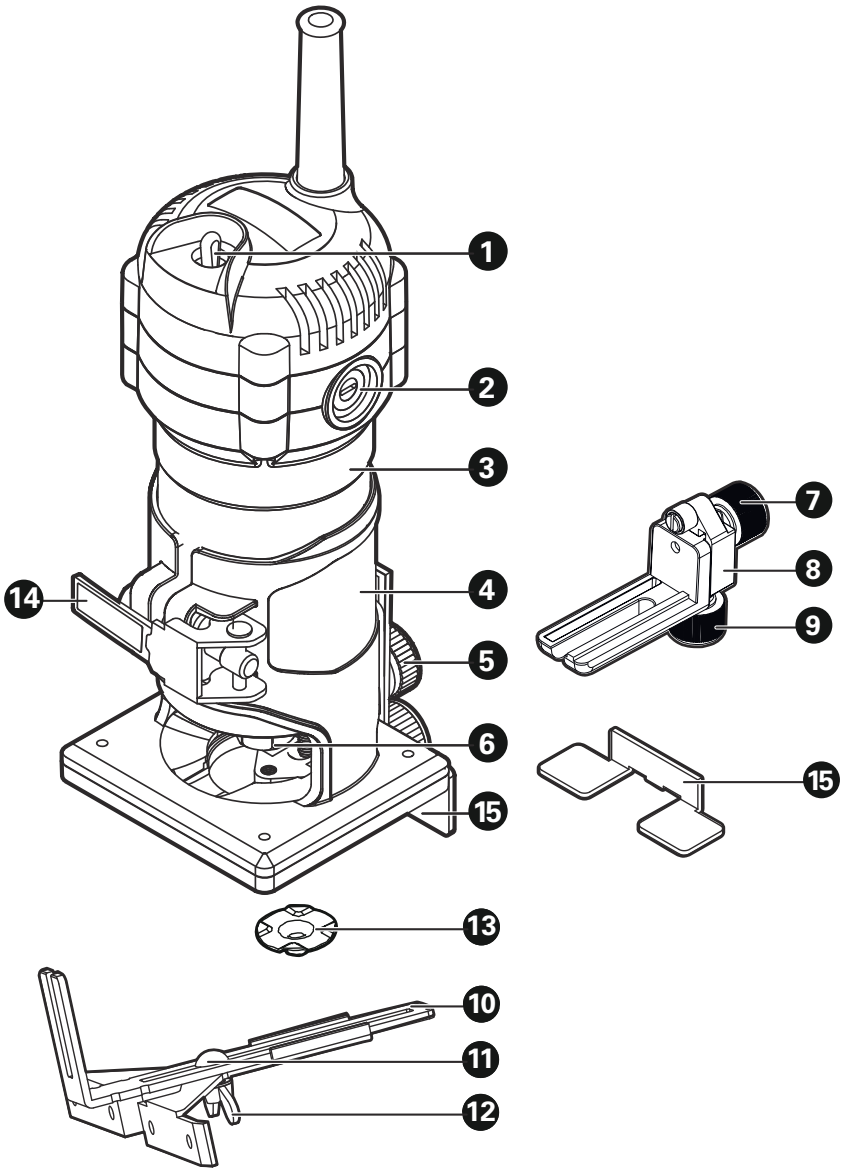

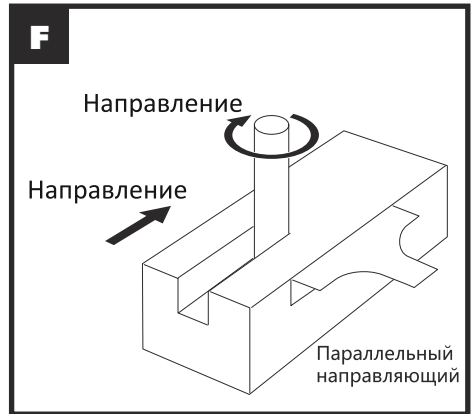
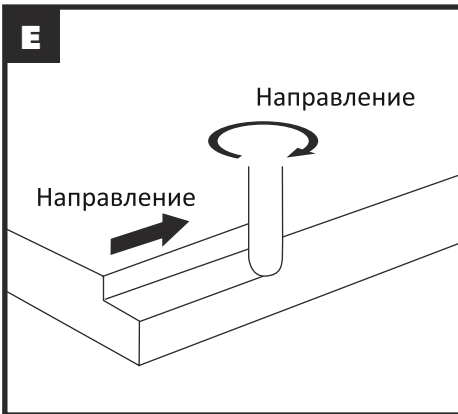
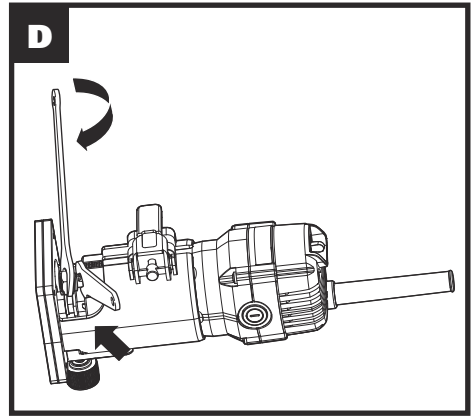
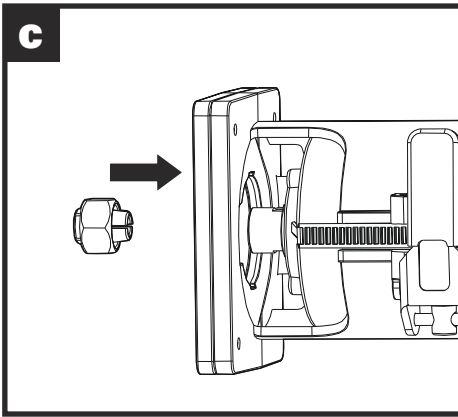
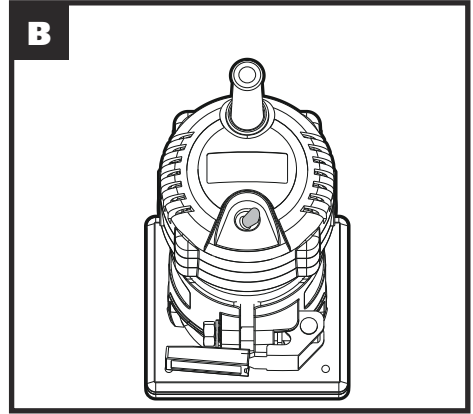
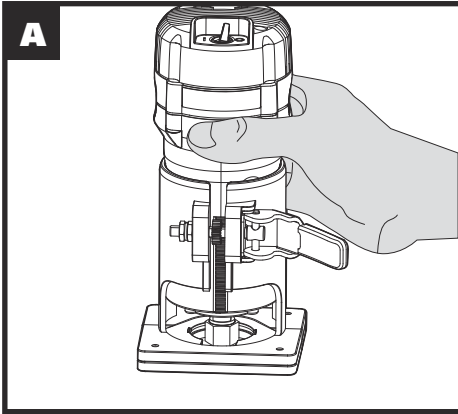

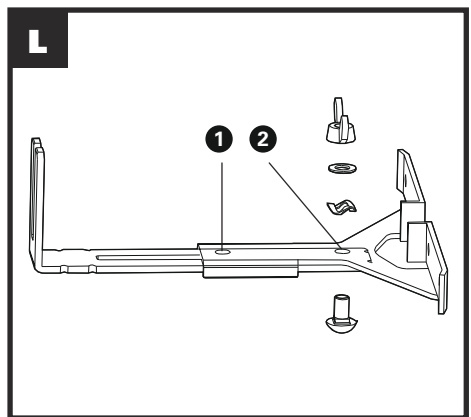
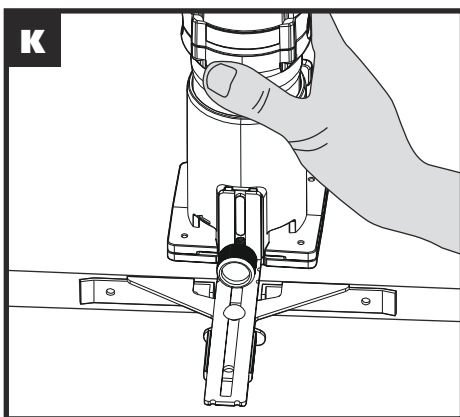
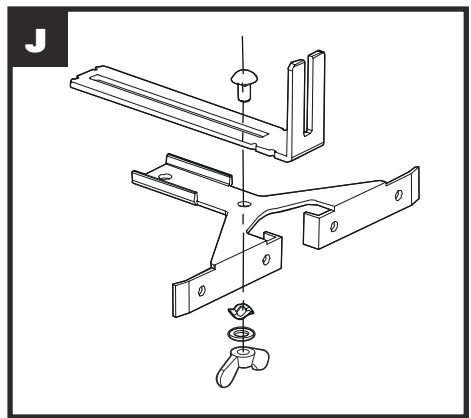
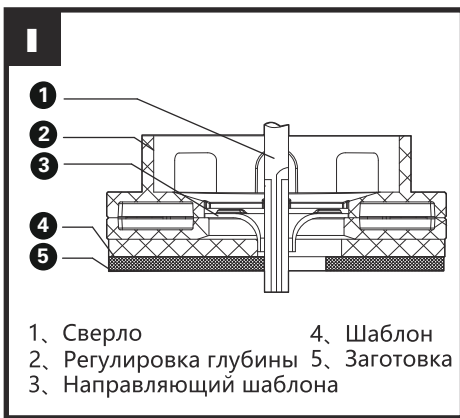
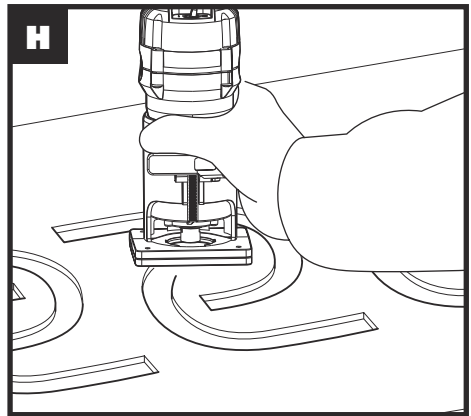
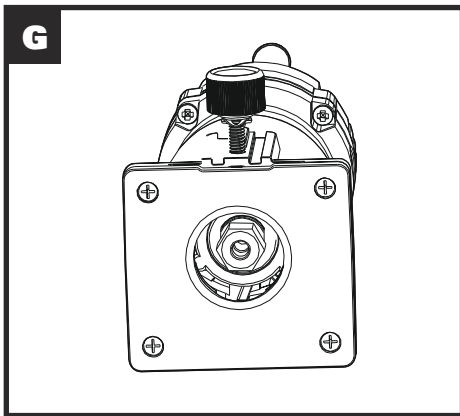

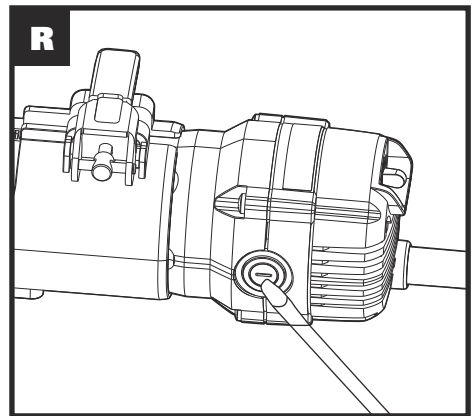
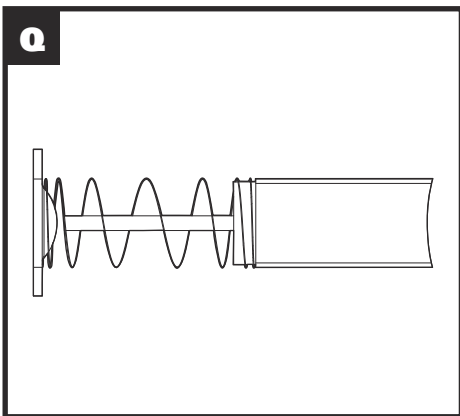
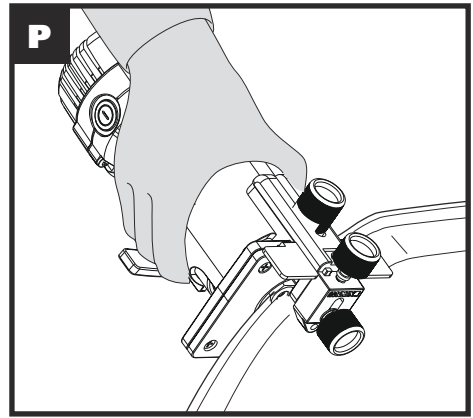
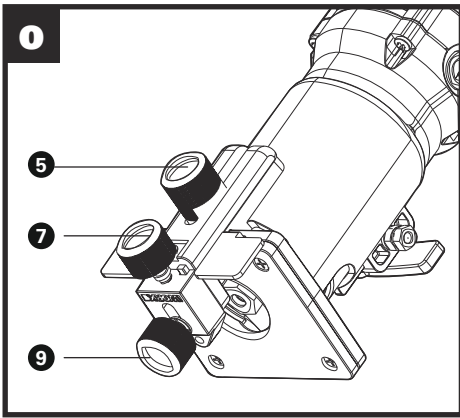
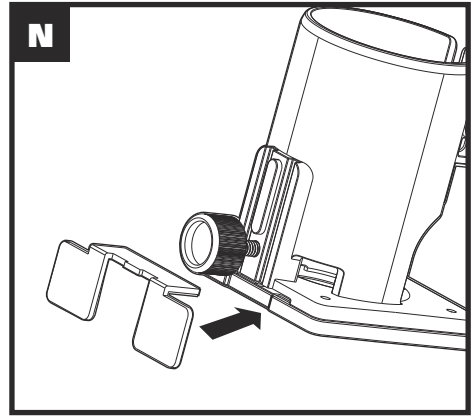
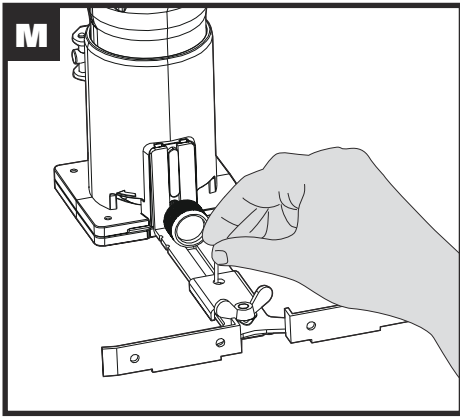

PRODUCT SAFETY

GENERAL POWER TOOL

SAFETY WARNINGS



WARNING: Read all safety warnings and all instructions. Failure to follow the warnings and instructions may result in electric shock, fire and/or serious injury.

Save all warnings and instructions for future reference.

The term “power tool” in the warnings refers to your mains-operated (corded) power tool or battery-operated (cordless) power tool.

1) Work area safety

- a) **Keep work area clean and well lit.** *Cluttered or dark areas invite accidents.*
- b) **Do not operate power tools in explosive atmospheres, such as in the presence of flammable liquids, gases or dust.** *Power tools create sparks which may ignite the dust or fumes.*
- c) **Keep children and bystanders away while operating a power tool.** *Distractions can cause you to lose control.*

2) Electrical safety

- a) **Power tool plugs must match the outlet. Never modify the plug in any way. Do not use any adapter plugs with earthed (grounded) power tools.** *Unmodified plugs and matching outlets will reduce risk of electric shock.*
- b) **Avoid body contact with earthed or grounded surfaces, such as pipes, radiators, ranges and refrigerators.** *There is an increased risk of electric shock if your body is earthed or grounded.*
- c) **Do not expose power tools to rain or wet conditions.** *Water entering a power tool will increase the risk of electric shock.*
- d) **Do not abuse the cord. Never use the cord for carrying, pulling or unplugging the power tool. Keep cord away from heat, oil, sharp edges or moving parts.** *Damaged or entangled cords increase the risk of electric shock.*
- e) **When operating a power tool outdoors, use an extension cord suitable for outdoor use.** *Use of a cord suitable for outdoor use reduces the risk of electric shock.*
- f) **If operating a power tool in a damp location is unavoidable, use a residual current device (RCD) protected supply.** *Use of an RCD reduces the risk of electric shock.*

3) Personal safety

- a) **Stay alert, watch what you are doing and use common sense when operating a power tool. Do not use a power tool while you are tired or under the influence of drugs, alcohol or medication.** *A moment of inattention while operating power tools may result in serious personal injury.*
- b) **Use personal protective equipment.**

Always wear eye protection. *Protective equipment such as dust mask, non-skid safety shoes, hard hat, or hearing protection used for appropriate conditions will reduce personal injuries.*

- c) **Prevent unintentional starting. Ensure the switch is in the off-position before connecting to power source and/or battery pack, picking up or carrying the tool.** *Carrying power tools with your finger on the switch or energising power tools that have the switch on invites accidents.*
 - d) **Remove any adjusting key or wrench before turning the power tool on.** *A wrench or a key left attached to a rotating part of the power tool may result in personal injury.*
 - e) **Do not overreach. Keep proper footing and balance at all times.** *This enables better control of the power tool in unexpected situations.*
 - f) **Dress properly. Do not wear loose clothing or jewellery. Keep your hair, clothing and gloves away from moving parts.** *Loose clothes, jewellery or long hair can be caught in moving parts.*
 - g) **If devices are provided for the connection of dust extraction and collection facilities, ensure these are connected and properly used.** *Use of dust collection can reduce dust-related hazards.*
- 4) **Power tool use and care**
 - a) **Do not force the power tool. Use the correct power tool for your application.** *The correct power tool will do the job better and safer at the rate for which it was designed.*
 - b) **Do not use the power tool if the switch does not turn it on and off.** *Any power tool that cannot be controlled with the switch is dangerous and must be repaired.*
 - c) **Disconnect the plug from the power source and/or the battery pack from the power tool before making any adjustments, changing accessories, or storing power tools.** *Such preventive safety measures reduce the risk of starting the power tool accidentally.*
 - d) **Store idle power tools out of the reach of children and do not allow persons unfamiliar with the power tool or these instructions to operate the power tool.** *Power tools are dangerous in the hands of untrained users.*
 - e) **Maintain power tools. Check for misalignment or binding of moving parts, breakage of parts and any other condition that may affect the power tool's operation. If damaged, have the power tool repaired before use.** *Many accidents are caused by poorly maintained power tools.*
 - f) **Keep cutting tools sharp and clean.** *Properly maintained cutting tools with sharp cutting edges are less likely to bind and are easier to control.*
 - g) **Use the power tool, accessories and tool bits etc. in accordance with these instructions, taking into account the**

working conditions and the work to be performed. Use of the power tool for operations different from those intended could result in a hazardous situation.

5) Service

- a) **Have your power tool serviced by a qualified repair person using only identical replacement parts.** This will ensure that the safety of the power tool is maintained.

TRIMMER SAFETY WARNINGS

- **Hold power tool by insulated gripping surfaces, because the cutter may contact its own cord.** Cutting a "live" wire may make exposed metal parts of the power tool "live" and shock the operator.
- **Use clamps or another practical way to secure and support the workpiece to a stable platform.** Holding the work by your hand or against the body leaves it unstable and may lead to loss of control.
- **Always wear dust mask.**

SYMBOL

	To reduce the risk of injury, user must read instruction manual
	Warning
	Double insulation
	Wear ear protection
	Wear eye protection
	Wear dust mask
	Make sure the tool is unplugged prior to changing accessories.



Before working with your tool make sure that no power cords will be damaged.

COMPONENT LIST

1.	ON/OFF SWITCH LEVER
2.	MOTOR BRUSH COVER
3.	MOTOR HOUSING
4.	DEPTH ADJUSTMENT COVER
5.	ADJUSTING SCREW (A)
6.	CLAMPING NUT
7.	ADJUSTING SCREW (B)
8.	ROLLER GUIDE
9.	ADJUSTING SCREW (A)
10.	PARALLEL GUIDE
11.	CLAMPING BOLT
12.	WING NUT
13.	TEMPLATE GUIDE
14.	LOCKING LEVER
15.	DUST GUARD

Not all the accessories illustrated or described are included in standard delivery.

TECHNICAL DATA

	KU602
Rated Voltage	220V-50Hz
Rated Power	550W
Rated No-load Speed	33000/min
Collet size	6mm
Machine weight	1.5kg
Protection degree	IP/II

ACCESSORIES

	KU602
Roller guide	1
Parallel guide	1
Spanner 12	1
Spanner 17	1
Template Guide	1
Dust guard	1
6mm Collet	1

We recommend that you purchase your accessories from the same store that sold you the tool. Refer to the accessory packaging for further details. Store personnel can assist you and offer advice.

OPERATING INSTRUCTIONS



NOTE: Before using the tool, read the instruction book carefully.

Installation and Adjustment

1. Adjusting the bit protrusion (See Fig. A)

To adjust the bit protrusion, loosen the locking lever (14), and then move the depth adjustment cover (4) up or down as desired. After this, tighten the locking lever (14) firmly to secure the depth adjustment cover.

2. Starting & stopping (See Fig. B)

To start the tool, turn the On/off Switch Lever (1) to "I"(ON); to stop it, turn the On/off Switch Lever (1) to "O"(OFF).



WARNING: Before plugging in the tool, make sure the tool is switched off.

3. Installing or removing the trimmer bit (See Fig. C, D)



WARNING: Make sure the plug is removed before any work on the tool.

To install the trimmer bit, remove the Clamping Nut (6) first. Insert the bit all the way into the collet and tighten the Clamping Nut (6) securely with the two spanners provided. To remove the trimmer bit, follow the installation procedures in reverse order.

Operation

Put the base plate on the workpiece to be cut without making any contact with the bit. Turn the tool on and wait until the tool reaches its full speed. Move the tool forward over the workpiece surface. And ensure the base plate flushes and advances smoothly until the cutting is finished.

For edge cutting, keep the workpiece on the left of the bit in the feed direction. (See Fig. E)

NOTE: Moving the tool forward too fast may cause poor cutting quality, bit damage or motor damage.

While moving the tool forward too slowly may result in bit damage because of heat. Before starting your cut on actual workpiece, it is recommended to make a cut trial on a piece of scrap lumber. This will show exactly how the cut will look and what the dimension will be.

When using the parallel guide or roller guide, make sure to keep it on the right side of the bit. This helps to keep it flush with the workpiece surface. (See Fig. F)

Since excessive cutting may make overload the motor, the cutting depth should not be more than 3mm. If you want a depth over 3mm, make several passes with progressively deeper bit settings.

Template Guide (See Fig. G, H, I)

Template guide is used to cut materials into the same shape. (See Fig. H)

The template guide provides a sleeve that the bit can pass through, allowing the use of the trimmer with template patterns. To use it, loosen the screw on the base plate and remove the base plate. Put the template guide on the base plate. Fit the tool and tighten it with screws.

Secure the base plate to the workpiece and move the tool with the template guide sliding along the side of the template. (See Fig. I)

NOTE: The size of the workpiece that has cut will be slightly different from the size of the template guide, allowing for the distance (X) between the bit and the outside edge of the template guide. This can be calculated with the following equation:
Distance (X) = (Outside diameter of the template guide – bit diameter)/2

Parallel guide (See Fig. J, K)

When bevel cutting or notching, parallel guide is efficient for straight cut.

Assemble the parallel guide with the clamping bolt (11) and wing nut (12). (See Fig. J) Install the parallel guide on the tool with adjusting screw (A). Loosen the wing nut (12), and then adjust the distance between the tool bit and the parallel guide. Tighten the wing nut (12) at desired distance.

When cutting, always ensure the parallel guide flushes with the side of the workpiece. (See Fig. K)

If the distance between the side of the workpiece and the cutting position is too wide for the parallel guide, or if the side of the workpiece is not straight, firmly clamp a parallel guide to the workpiece and use it as a guide against the base plate.

Circular cut (See Fig. L, M)

Circular work can be accomplished if you assembled the parallel guide as the figure shows.

See below for minimum and maximum radius of circles to be cut (distance between the center of a circle and the center of the bit):

Minimum radius: 61mm

Maximum radius: 214mm

The center hole 1 is used for cutting circles between 61 mm and 112mm in radius.

The center hole 2 is used for cutting circles between 112mm and 214mm in radius. (See Fig. L)

NOTE: Circles between 164mm and 182 mm in radius cannot be cut with this guide.

Align the center hole in the parallel guide with the center of the circle to be cut. Drive in a nail less than 6mm in diameter to secure the parallel guide. Pivot the trimmer around the nail in clockwise direction. (See Fig. M)

Dust Guard (See Fig. N)

Dust guard is used together with the roller guide. Before fine cutting, insert the dust guard (15) into the base plate and then fit the Roller guide. It prevents dust blowing from the side and ensures safe observation.

Roller guide (See Fig. O, P)

With the roller guide, trimming, curved cuts in veneers for furniture and the like can be handled easily. The roller guide rides the curve and assures a fine cut. Install the roller guide on the base plate with the adjusting screw (A) (5). Loosen the adjusting screw (A) (9) and adjust the distance between the tool bit and the roller guide by turning the adjusting screw (B) (7) (1mm per turn). Then tighten the adjusting screw (A) (9) to secure the roller guide at the desired distance. When cutting, always ensure the guide roller of the tool is firmly held or clamped on the workpiece.

Replacing the carbon brushes (See Fig. Q, R)

Remove and check the carbon brushes regularly. Replace when they wear down to the limit mark. Remove the motor brush cover with a screwdriver and get out the worn carbon brushes. Insert the new ones and then secure the brush holder caps. Use only identical carbon brushes. Make sure to replace both of them at the same time. Keep the carbon brushes clean.

MAINTENANCE

Remove the plug from the socket before carrying out any adjustment, servicing or maintenance.

Your power tool requires no additional lubrication or maintenance. There are no user serviceable parts in your power tool. This power tool only needs simple maintenance as following requirements.

1. Wipe clean with a dry cloth after each use. Never use water or chemical cleaners to clean your power tool, to prevent from any influence to the tool or other accidents like leakage.
2. Keep the motor ventilation slots clean, to prevent debris from accumulating in the slots and affecting the cooling of the motor. Keep all working controls free of dust.

If the supply cord is damaged, it must be replaced by the manufacturer, its service agent or similarly qualified persons in order to avoid a hazard.

ENVIRONMENTAL PROTECTION



Disposal

The machine, its accessories and packaging materials should be sorted for environmentally friendly recycling.

The plastic components are labeled for categorized recycling.

БЕЗОПАСНОСТЬ ИЗДЕЛИЯ ОБЩИЕ ПРАВИЛА ТЕХНИКИ БЕЗОПАСНОСТИ ПРИ РАБОТЕ С ЭЛЕКТРОИНСТРУМЕНТОМ



ПРЕДУПРЕЖДЕНИЕ!

Внимательно ознакомьтесь с инструкциями и предупреждениями по технике безопасности. Невыполнение всех нижеприведенных инструкций и рекомендаций может привести к поражению электрическим током, пожару и серьезным травмам.

Сохраните все предупреждения и инструкции для дальнейшего пользования.

В дальнейшем термин "электроинструмент" используется как для работающего от сети (проводного) электроинструмента, так и для электроинструмента, работающего от аккумулятора (беспроводного).

1. Безопасность на рабочем месте

- a) **Содержите рабочее место в чистоте и хорошо освещенным.** Загроможденные и плохо освещенные зоны способствуют возникновению несчастных случаев.
- b) **Не работайте с инструментом в взрывоопасной атмосфере, в присутствии воспламеняемых жидкостей, газов или пыли.** Возникающие при работе электроинструмента искры могут привести к воспламенению горючих веществ.
- c) **При работе с инструментом дети и посторонние должны находиться на безопасном расстоянии.** Отвлечение внимания может привести к потере вами контроля.

2. Электробезопасность

- a) **Штепсельные вилки электроинструментов должны соответствовать розеткам.** Никогда никоим образом не изменяйте соединительную вилку. При заземленных электроинструментах не используйте никаких переходников. Неизменные вилки и соответствующие розетки снижают риск поражения электротоком.
- b) **Избегайте физического контакта с заземленными поверхностями, такими, как трубы, радиаторы, плиты и холодильники.** Риск поражения электротоком повышается, если ваше тело будет заземлено.
- c) **Не подвергайте электроинструменты воздействию дождя или высокой влажности.** Попадание воды в

электроинструмент повышает опасность поражения электротоком.

- d) **Правильно обращайтесь с электрокабелем.** Никогда не используйте кабель для переноски электроинструмента, а также не тяните за кабель для выключения из розетки. Держите кабель на безопасном расстоянии от источников тепла, масла, острых кромок и движущихся частей. Поврежденные или запутанные кабели повышают риск поражения электротоком.
 - e) **При работе с электроинструментом вне помещений используйте удлинители, которые предназначены для работы на открытом воздухе.** Это снижает риск поражения электротоком.
 - f) **При использовании электроинструмента во влажном помещении его необходимо подключать к электросети через устройство защитного отключения (УЗО).** Использование УЗО снижает риск поражения электротоком.
- ### 3. Личная безопасность
- a) **Будьте внимательны: следите за тем, что вы делаете и руководствуйтесь здравым смыслом, работая с электроинструментом.** Не используйте электроинструмент, если вы устали или находитесь под воздействием сильнодействующих средств, алкоголя или медикаментов. Потеря внимания даже на короткое мгновение при работе с электроинструментом может привести к серьезным травмам.
 - b) **Используйте индивидуальные средства защиты. Всегда надевайте средства защиты глаз.** Такие средства защиты, как респиратор, нескользящая защитная обувь, каска или защитные наушники, используемые в соответствующих условиях, снижают риск получения травм.
 - c) **Предотвращайте случайный запуск электроинструмента. Убедитесь, что выключатель находится в положении "Выключено" перед подключением к электросети и / или аккумуляторной батарее, сборкой или переносом электроинструмента.** Переноска инструмента с пальцем на кнопке пуска или включение в сеть электроинструмента с включенным выключателем способствует несчастному случаю.
 - d) **Удаляйте все регулировочные приспособления или гаечные ключи перед включением электроинструмента.** Оставленные на вращающихся деталях электроинструмента, они могут привести к травме.
 - e) **Не перенапрягайтесь. Постоянно занимайте устойчивое положение и поддерживайте равновесие.** Это позволяет лучше контролировать

электроинструмент в непредвиденных ситуациях.



- f) Одевайтесь надлежащим образом. Не надевайте свободную одежду или украшения. Держите волосы, одежду и перчатки на расстоянии от движущихся частей. Свободную одежду, украшения или длинные волосы может затянуть в движущиеся части.**
- g) Используйте предусмотренные средства и устройства для сбора и удаления пыли, если инструмент оснащен таковыми. Использование таких средств может снизить опасности, связанные с пылью.**
- 4. Использование электроинструмента и уход за ним**
- a) Не перегружайте электроинструмент. Используйте подходящий инструмент для каждой определенной цели. Правильно подобранный электроинструмент выполнит работу лучше и надежнее на уровне, для которого он предназначен.**
- b) Не используйте электроинструмент, если выключатель невозможно включить или выключить. Любой электроинструмент, который невозможно контролировать выключателем, представляет опасность и должен быть отремонтирован.**
- c) Отсоедините штепсель от электросети и / или аккумуляторную батарею от электроинструмента перед проведением каких-либо настроек, сменой насадок или хранением электроинструмента. Подобные предохранительные меры снижают опасность случайного пуска электроинструмента.**
- d) Храните не использующиеся электроинструменты в местах, недоступных для детей. Не разрешайте работать с электроинструментом лицам, которые не знают его особенностей или не ознакомлены с данной инструкцией. Электроинструменты в руках необученных пользователей представляют опасность.**
- e) Поддерживайте электроинструмент в исправном состоянии. Проверяйте инструмент на предмет смещения или заедания движущихся частей, поломки деталей или любых иных неисправностей, могущих повлиять на работу электроинструмента. В случае повреждения следует отремонтировать электроинструмент перед применением. Многие несчастные случаи вызваны плохим уходом за электроинструментом.**
- f) Режущий инструмент должен быть заточенным и чистым. При поддержании режущих инструментов в надлежащем состоянии и с острыми режущими кромками вероятность их заклинивания уменьшается и ими легче управлять.**

- g) Используйте электроинструмент, принадлежности, сверла и т. п. в соответствии с данными инструкциями, спецификой конкретного типа электроинструмента, учитывая условия работы и выполняемую задачу. Использование электроинструмента для иных операций, помимо тех, для которых он предназначен, может привести к возникновению опасной ситуации.**
- 5) Сервисное обслуживание**
- a) Ремонт электроинструмента должен выполняться квалифицированным персоналом с использованием только оригинальных запасных частей. Это обеспечит гарантию безопасности его использования.**

ПРЕДУПРЕЖДЕНИЯ ПО БЕЗОПАСНОСТИ ТРИММЕРА

- **Держите электроинструмент за изолированные поверхности для захвата, так как резак может касаться собственного кабеля. Обрезка провода, находящегося под напряжением, может привести к тому, что открытые металлические части электроинструмента окажутся под напряжением, что приведет к поражению оператора.**
- **Используйте зажимы или другой практичный способ закрепления и поддержки заготовки на устойчивой платформе. Если держать изделие ручной или прижимать его к телу, оно становится неустойчивым и может привести к потере контроля над ним.**
- **Всегда надевайте респиратор.**

УСЛОВНЫЕ ОБОЗНАЧЕНИЯ

	Для уменьшения риска получения травм, пользователь обязан прочитать руководство по эксплуатации
	Предупреждение
	Двойная изоляция

	Носите защиту органов слуха
	Носите защиту органов зрения
	Носите пылезащитную маску
	Перед заменой принадлежностей убедитесь, что вилка инструмента вынута из розетки.
	Перед работой с инструментом убедитесь, что шнуры питания не будут повреждены.

ПЕРЕЧЕНЬ КОМПОНЕНТОВ

1.	РЫЧАГ ВКЛЮЧЕНИЯ / ВЫКЛЮЧЕНИЯ
2.	КРЫШКА МОТОРНОЙ ЩЕТКИ
3.	КОРПУС ДВИГАТЕЛЯ
4.	КРЫШКА РЕГУЛИРОВКИ ГЛУБИНЫ
5.	РЕГУЛИРОВОЧНЫЙ ВИНТ (А)
6.	ЗАЖИМНАЯ ГАЙКА
7.	РЕГУЛИРОВОЧНЫЙ ВИНТ (В)
8.	НАПРАВЛЯЮЩИЙ ГЛУБИНЫ
9.	РЕГУЛИРОВОЧНЫЙ ВИНТ (А)
10.	ПАРАЛЛЕЛЬНЫЙ НАПРАВЛЯЮЩИЙ
11.	ЗАЖИМНОЙ БОЛТ
12.	БАРАШКОВАЯ ГАЙКА
13.	НАПРАВЛЯЮЩИЙ ШАБЛОНА
14.	БЛОКИРУЮЩИЙ РЫЧАГ
15.	ЩИТ ОТ ПЫЛИ

Не все показанные или описанные аксессуары включены в стандартную поставку.

ТЕХНИЧЕСКИЕ ДАННЫЕ

	KU602
Номинальное напряжение	220В~50Гц
Номинальная мощность	550Вт
Скорость без нагрузки	33000/мин
Размер цанги	6мм
Вес машины	1.5кг
Класс защиты	II/II

АКСЕССУАРЫ

	KU602
Направляющий глубины	1
Параллельный направляющий	1
Гаечный ключ 12	1
Гаечный ключ 17	1
Направляющий шаблона	1
щит от пыли	1
Цанга 6мм	1

Мы рекомендуем вам приобрести аксессуары, перечисленные в приведенном выше списке, в том же магазине, где вам продали инструмент. Для получения дополнительной информации см. упаковку. Сотрудники магазина смогут помочь вам и дать совет

ИНСТРУКЦИИ ПО ЭКСПЛУАТАЦИИ

 **ПРИМЕЧАНИЕ:** Перед использованием инструмента внимательно прочитайте инструкцию.

Установка и настройка

1. Регулировка выступа долота (см. Рис. А)

Для регулировки выступа долота ослабьте блокирующий рычаг (14), а затем переместите крышку регулировки глубины (4) вверх или вниз по желанию. После этого плотно затяните блокирующий рычаг (14), чтобы зафиксировать крышку регулировки глубины.

2. Запуск и остановка (см. Рис. В)

Чтобы запустить инструмент, поверните рычаг включения / выключения (1) в положение «I» (ВКЛ); чтобы остановить его, поверните рычаг включения / выключения (1) в положение «O» (ВЫКЛ).



ПРЕДУПРЕЖДЕНИЕ: Перед подключением инструмента убедитесь, что он выключен.

3. Установка или снятие триммера (см.

Рис. С, D)



ПРЕДУПРЕЖДЕНИЕ: Перед любыми работами с инструментом убедитесь, что вилка удалена.

Чтобы установить триммерную насадку, сначала снимите зажимную гайку (6). Полностью вставьте биты в цангу и надежно затяните зажимную гайку (6) двумя гаечными ключами из комплекта. Чтобы снять триммерную насадку, выполните процедуру установки в обратном порядке.

Операция

Поместите опорную пластину на обрабатываемую деталь, не касаясь сверла. Включите инструмент и подождите, пока он не наберет полную скорость. Переместите инструмент вперед над поверхностью заготовки. И убедитесь, что опорная плита плавно перемещается и продвигается, пока резка не будет завершена.

Для обрезки кромок держите заготовку слева от фрезы в направлении подачи. (См. Рис. E)

ПРИМЕЧАНИЕ: Слишком быстрое перемещение инструмента вперед может привести к плохому качеству резки, повреждению биты или двигателя. Слишком медленное перемещение инструмента вперед может привести к повреждению долота из-за нагрева. Перед тем, как приступить к распилу реальной заготовки, рекомендуется сделать пробный распил на куске забракованных материалов. Это покажет, как именно будет выглядеть разрез и какой будет размер.

При использовании параллельного направляющего или направляющий глубины, убедитесь, что держать его на правой стороне немного. Это помогает удерживать его на одном уровне с поверхностью заготовки. (См. Рис. F)

Поскольку чрезмерная резка может привести к перегрузке двигателя, глубина резания не должна превышать 3 мм. Если вам нужна глубина более 3 мм, сделайте несколько проходов с постепенным увеличением глубины резания.

Направляющий шаблона(см. Рис. G, H, I)

Направляющая шаблона используется для вырезания материалов одинаковой формы. (См. Рис. H)

Направляющая для шаблонов имеет втулку, через которую может проходить сверло, что позволяет использовать триммер для шаблонов. Для того, чтобы использовать его, ослабить винт на опорную пластину и снимите опорную плиту. Установите направляющую шаблона на опорную пластину. Установите инструмент и затяните его винтами.

Закрепите опорную пластину на заготовке и перемещайте инструмент, перемещая направляющую шаблона вдоль боковой поверхности шаблона. (См. Рис. I)

ПРИМЕЧАНИЕ: Размер вырезанной заготовки будет немного отличаться от размера направляющей шаблона, учитывая расстояние (X) между коронкой и внешним краем направляющей шаблона. Это можно рассчитать с помощью следующего уравнения:
Расстояние (X) = (Внешний диаметр направляющей шаблона - диаметр сверла) / 2

Параллельный направляющий (см. Рис. J, K)

При резке под углом или надрезании параллельный упор эффективен для прямой резки. Соберите параллельный упор с помощью зажимного болта (11) и барашковой гайки (12). (См. Рис. J) Установите параллельный упор на инструмент с помощью регулировочного винта (A). Ослабьте барашковую гайку (12), а затем отрегулируйте расстояние между насадкой инструмента и параллельной направляющей. Затяните барашковую гайку (12) на желаемом расстоянии.

Во время резки всегда следите за тем, чтобы параллельный упор был заподлицо со стороны заготовки. (См. Рис. K)

Если расстояние между стороной заготовки и положением режущего слишком широко для параллельных направляющей, или если сторона заготовки не является прямым, плотно зажать параллельную направляющую к заготовке и использовать его в качестве руководства по отношению к опорной плите .

Круговой разрез (см. Рис. L, M)

Круговую работу можно выполнить, если вы собрали параллельный упор, как показано на рисунке.

Ниже приведены сведения о минимальном и максимальном радиусе разрезаемых кругов (расстояние между центром круга и центром сверла):

Минимальный радиус: 61мм

Максимальный радиус: 214мм

Центральное отверстие 1 используется для нарезания окружностей радиусом от 61 до 112 мм.

Центральное отверстие 2 используется для нарезания кругов радиусом от 112 мм до 214 мм.

(См. Рис. L)

ПРИМЕЧАНИЕ: Круги радиусом от 164мм до 182мм не могут быть вырезаны с помощью этой направляющей.

Совместите центральное отверстие параллельной направляющей с центром разрезаемого круга. Забейте гвоздь диаметром менее 6 мм, чтобы закрепить параллельный упор. Поверните триммер вокруг ногтя по часовой стрелке. (См. Рис. M)

Щит от пыли (см. Рис. N)

Щит от пыли используется вместе с направляющим глубины. Перед точной резкой вставьте щит от пыли (15) в опорную пластину, а затем установите направляющую глубины. Он предотвращает попадание пыли сбоку и обеспечивает безопасное наблюдение.

Направляющий глубины (см. Рис. O, P)

С помощью направляющей глубины можно легко выполнять обрезку, изогнутые пропилы шпона для мебели и тому подобное. Роликовая направляющая движется по кривой и обеспечивает точный рез. Установите направляющую глубины на опорную пластину с помощью регулировочного винта (A) (5). Ослабьте регулировочный винт (A) (9) и отрегулируйте расстояние между насадкой для инструмента и направляющий глубины, поворачивая регулировочный винт (B) (7) (1 мм на оборот). Затем затяните регулировочный винт (A) (9), чтобы зафиксировать направляющую глубины на нужном расстоянии.

При резке всегда следите за тем, чтобы направляющий ролик инструмента надежно удерживался или зажимался на заготовке.

Замена угольных щеток (см. Рис. Q, R)

Регулярно снимайте и проверяйте угольные щетки. Замените, когда они изнашиваются до предельной отметки. Снимите крышку моторной щетки с помощью отвертки и извлеките изношенные угольные щетки. Вставьте новые и закрепите колпачки щеткодержателей.

Используйте только одинаковые угольные щетки. Обязательно заменяйте их оба одновременно. Держите угольные щетки в чистоте.

ОХРАНА ОКРУЖАЮЩЕЙ СРЕДЫ



Переработка отходов

Машина, ее аксессуары и упаковочные материалы должны быть отсортированы для экологически чистой переработки. Пластиковые компоненты имеют маркировку для вторичной переработки.

ТЕХНИЧЕСКОЕ ОБСЛУЖИВАНИЕ

Отсоединяйте шнур от источника питания перед выполнением любых регулировок, ухода или обслуживания.

Ваш электроинструмент не требует дополнительной смазки или обслуживания. В вашем электроинструменте нет деталей, обслуживаемых пользователем. Этот электроинструмент требует только простого обслуживания в соответствии со следующими требованиями.

1. Протирать сухой тканью после каждого использования. Никогда не используйте воду или химические чистящие средства для чистки электроинструмента, чтобы не допустить какого-либо воздействия на инструмент или других несчастных случаев, например утечки.
2. Следите за чистотой вентиляционных отверстий двигателя, чтобы мусор не скапливался в отверстиях и не влиял на охлаждение двигателя. Не допускайте попадания пыли на все рабочие элементы управления.

Если шнур питания поврежден, он должен быть заменен производителем, его сервисным агентом или лицами с аналогичной квалификацией, чтобы избежать опасности.



EAC

Импортер: ООО «ПОЗИТЕК-ЕВРАЗИЯ»

Адрес: Российская Федерация, 117342, г. Москва, ул. Бутлерова, д. 17, этаж 3 ком 67

Страна производства: КНР

Изготовитель: Позитек Технолоджи (КНР) Ко. Лтд.

Адрес: Донгванг Роуд, 18, Сучжоу Индастриал Парк, Цзянсу, КНР

Срок службы изделия: 6 лет

Срок гарантии: 3 года

Дата производства изделия: указана на изделии

Телефон сервисной службы ООО «ПОЗИТЕК-ЕВРАЗИЯ»: 7 (495) 136-83-96

Электронная почта service.ru@positecgroup.com

Kress