

**КОМПЛЕКТ СЦЕПКИ ДЛЯ ПЕРЕДНЕЙ  
НАВЕСКИ К САДОВОМУ ТРАКТОРУ  
«НЕВА» МТ1**

**005.МТ.2000**

Руководство по установке



# ПРИСОЕДИНЕНИЕ КОМПЛЕКТА СЦЕПКИ К САДОВОМУ ТРАКТОРУ

Для установки комплекта на садовый трактор необходимо:

1. Присоедините Серьгу к Цепи в нижней части трактора через Такелажную скобу М8 (рисунок 1).



Рисунок 1

2. На тракторе с левой и правой стороны извлеките Шплинты и отведите Упоры вверх (рисунок 2).

3. Установите Ось нижней сцепки в паз Кронштейна на тракторе (рисунок 2).

4. Опустите Упоры вниз и установите Шплинты на место (рисунок 2).

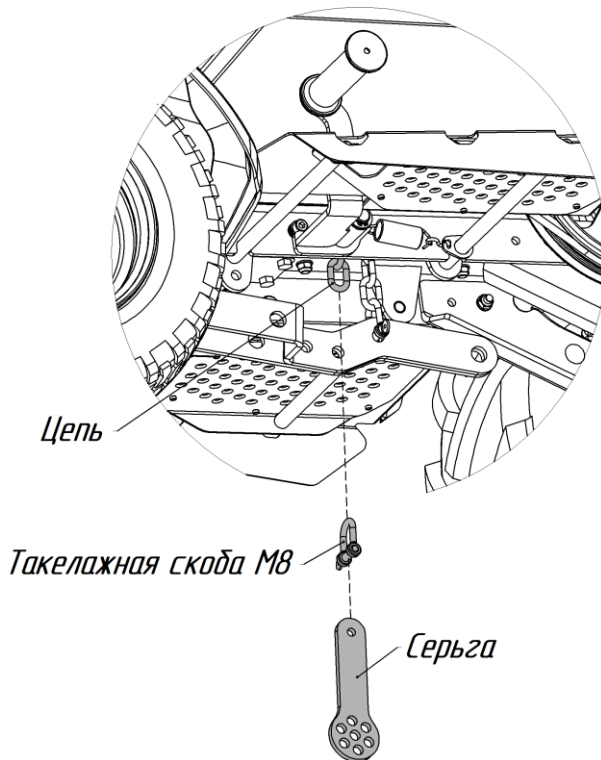

Рисунок 2

5. Выставьте Сцепку передней навески в рабочее положение, для этого подложите под переднюю часть Сцепки любой предмет высотой примерно 35 мм (рисунок 3).

6. Подсоедините Сцепку передней навески, выбрав наиболее подходящее отверстие на Серьге. Для этого Серьгу необходимо «натянуть». Зафиксируйте Сцепку Болтом М10×35 и Гайкой М10 (рисунок 3).

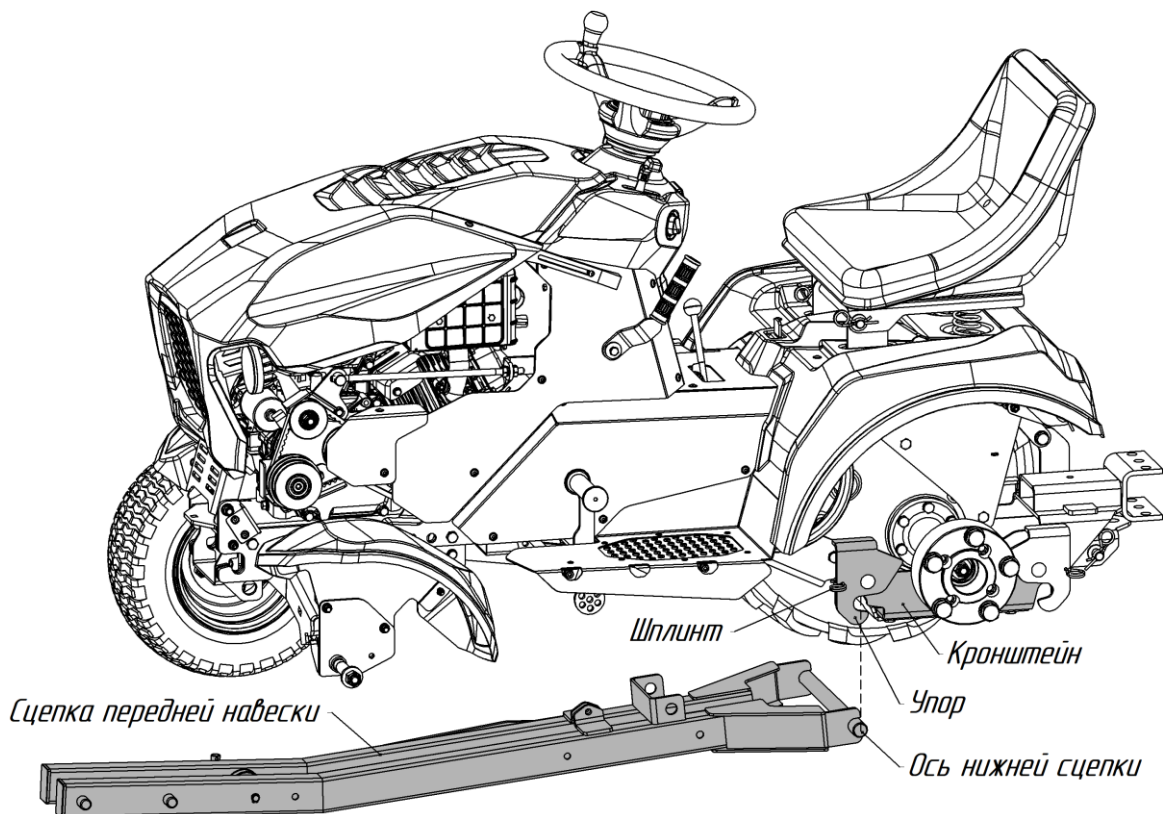

Рисунок 3

7. Установите Рычаг в сборе на Сцепку передней навески и зафиксируйте шплинтами с обеих сторон (рисунок 4).

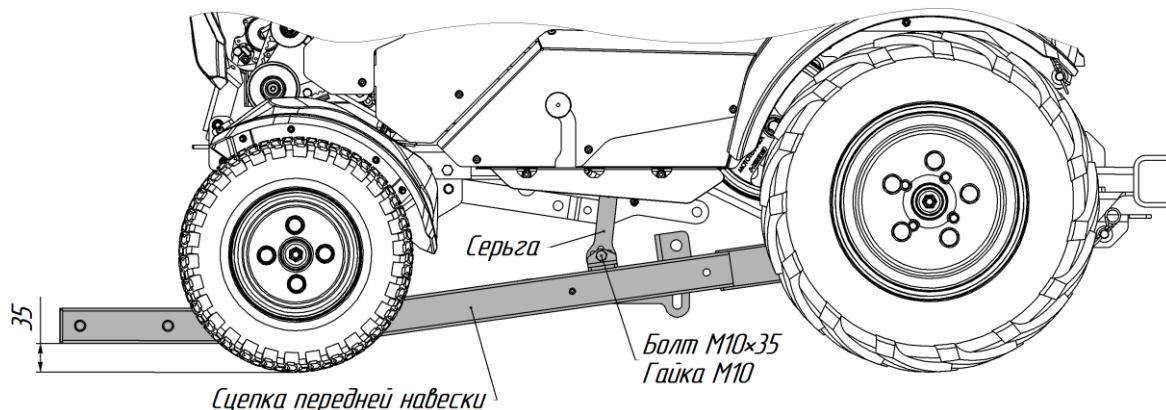

Рисунок 4

8. Соедините вместе Нижний кронштейн крепления противовеса, Верхний кронштейн противовеса и Обводной ролик зафиксировав их между собой с обеих сторон Болтами М10×30 (4 шт.), Шайбами М10 (4шт.) и Гайками М10 (4 шт.) (рисунок 5).

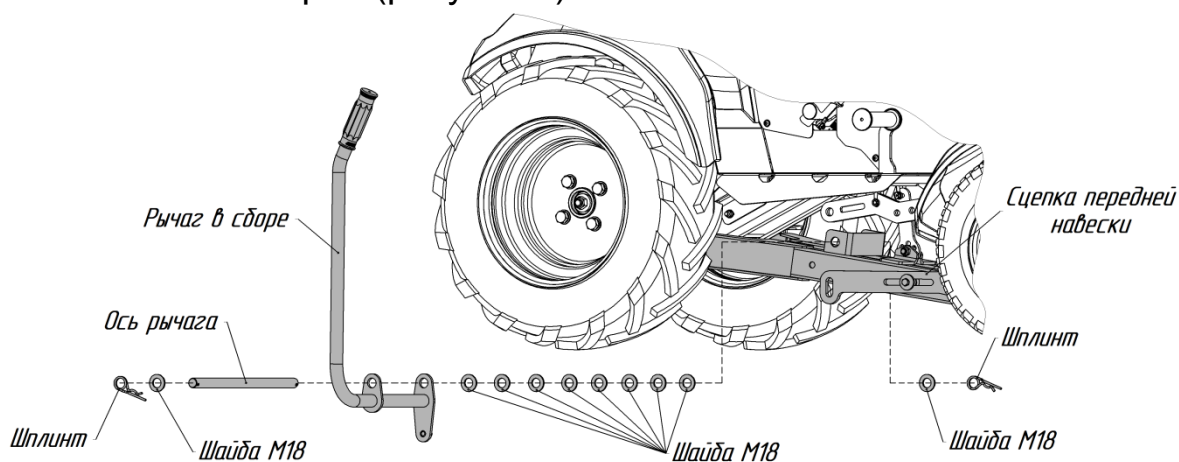

Рисунок 5

9. Собранный кронштейн противовеса присоедините к трактору для чего (рисунок 6):

- с задней части рамы трактора извлеките Ось, отсоединив с обеих сторон Шплинты 1 и Шайбы M14;
- с обеих сторон извлеките Шплинты 2, отведите Упоры вверх и установите Ось кронштейна в паз Кронштейна на тракторе;
- опустите с обеих сторон Упоры вниз и зафиксируйте Шплинтами 2;
- вставьте Ось и зафиксируйте с обеих сторон Шайбами M14 и Шплинтами 1.

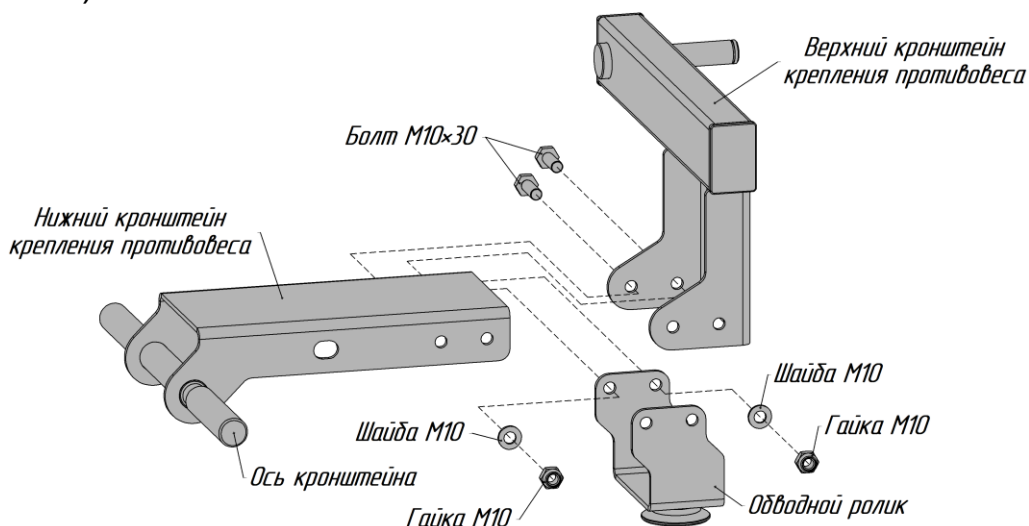

Рисунок 6

10. Установите Рычаг противовеса на Кронштейн противовеса, используя шайбы 20×28×1, и зафиксируйте Кольцом 20 (рисунок 9).

11. Отведите вверх Скобу и установите Зацеп 1 в пазы Кронштейна, затем опустите Скобу (доп. см. руководство на трактор «установка навесного оборудования в передний кронштейн») (рисунок 7).

12. Протяните Трос через Ролик 1, Ролик 2 и зафиксируйте Зацеп 2 на Оси рычага противовеса (рисунок 7).

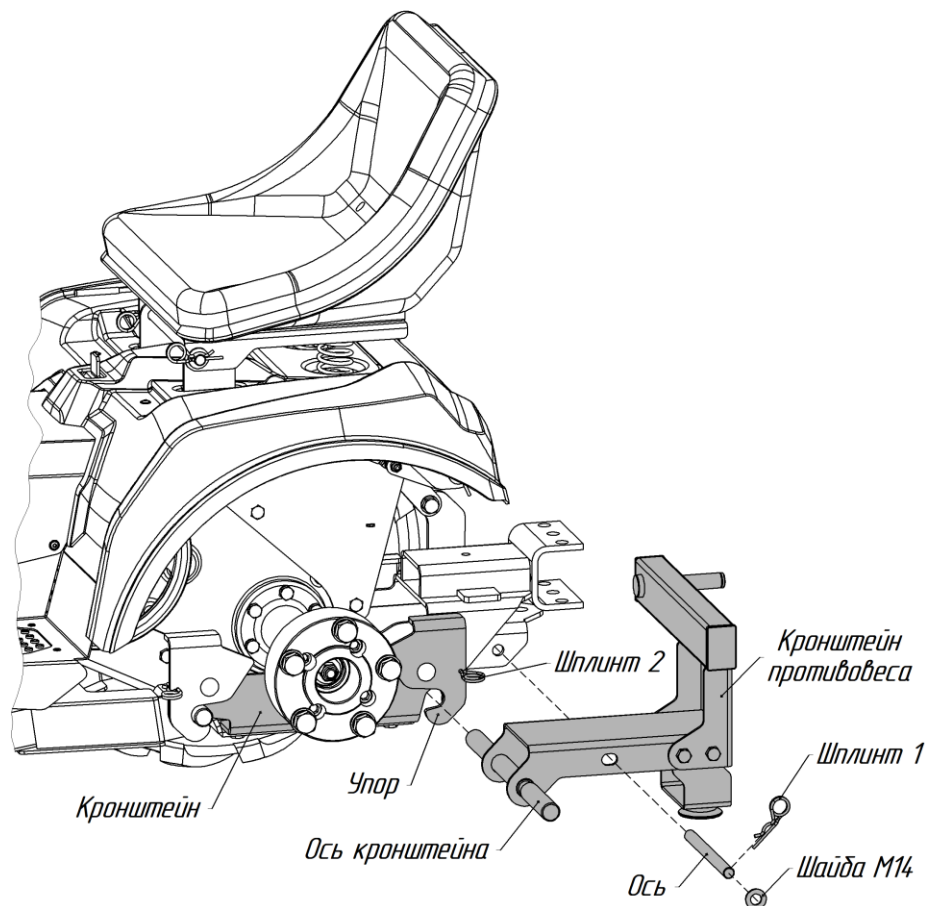
**ПРИМЕЧАНИЕ:** при необходимости произведите натяжение троса, для этого:

- снимите Зацеп с Оси (рисунок 9);
- ослабьте Гайки и потяните за короткий «хвостик» троса до необходимого натяжения (рисунок 8);
- затяните Гайки и зафиксируйте Зацеп на Оси (рисунок 7, 8).



Рисунок 7



Рисунок 8

13. Установите Грузы и зафиксируйте их Стопорами (рисунок 9). В зависимости от применяемого навесного оборудования возможна установка двух или трех грузов.

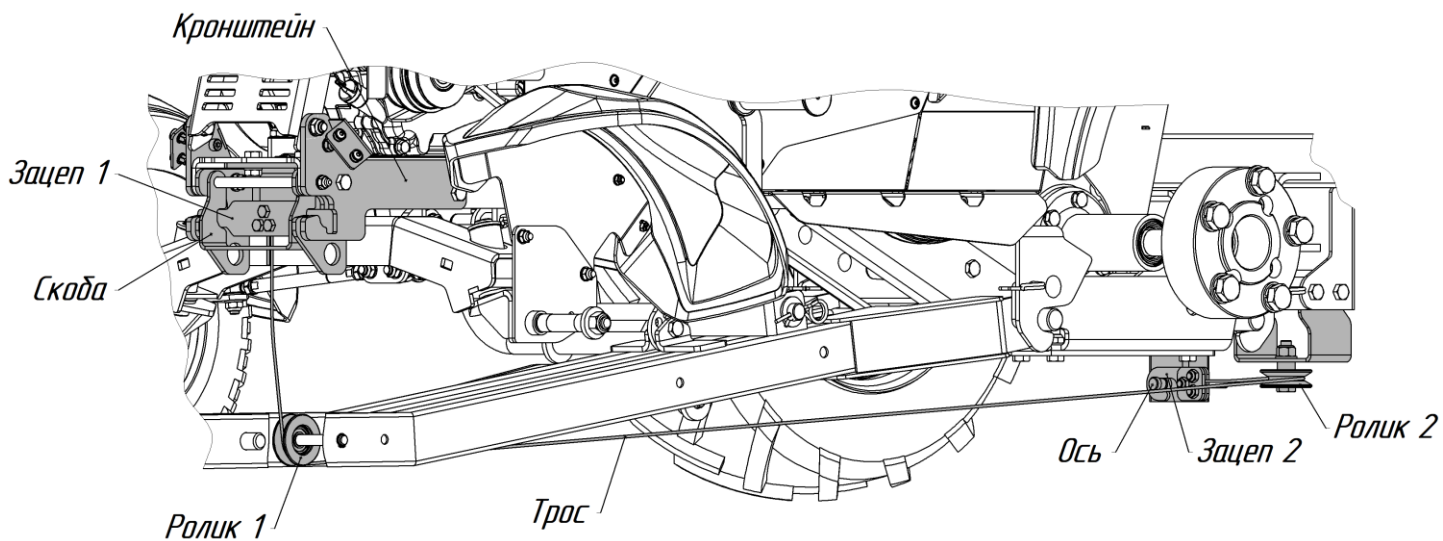

Рисунок 9

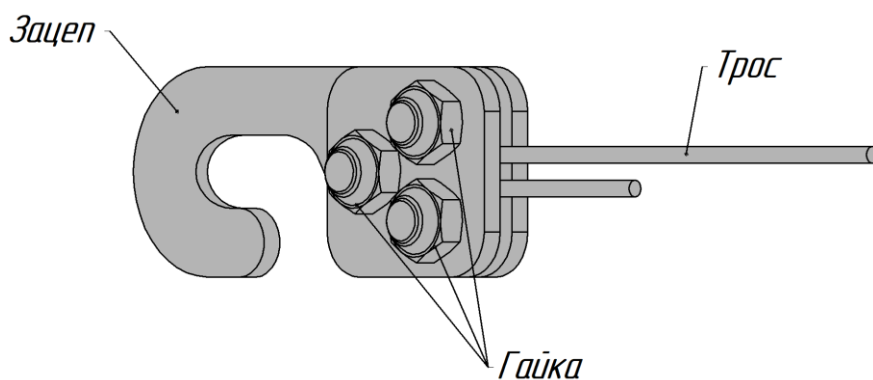

Детали и сборочные единицы вы можете приобрести по месту покупки изделия.

Предприятие-изготовитель и фирменный магазин  
ЗАО «КО-Нева» находится по адресу:  
194100, Санкт-Петербург, ул. Политехническая, дом 13-15,  
тел. (812) 297-12-37 или (812) 297-77-11;  
телефон заказа запчастей по почте и сервисная служба  
(812) 297-64-02

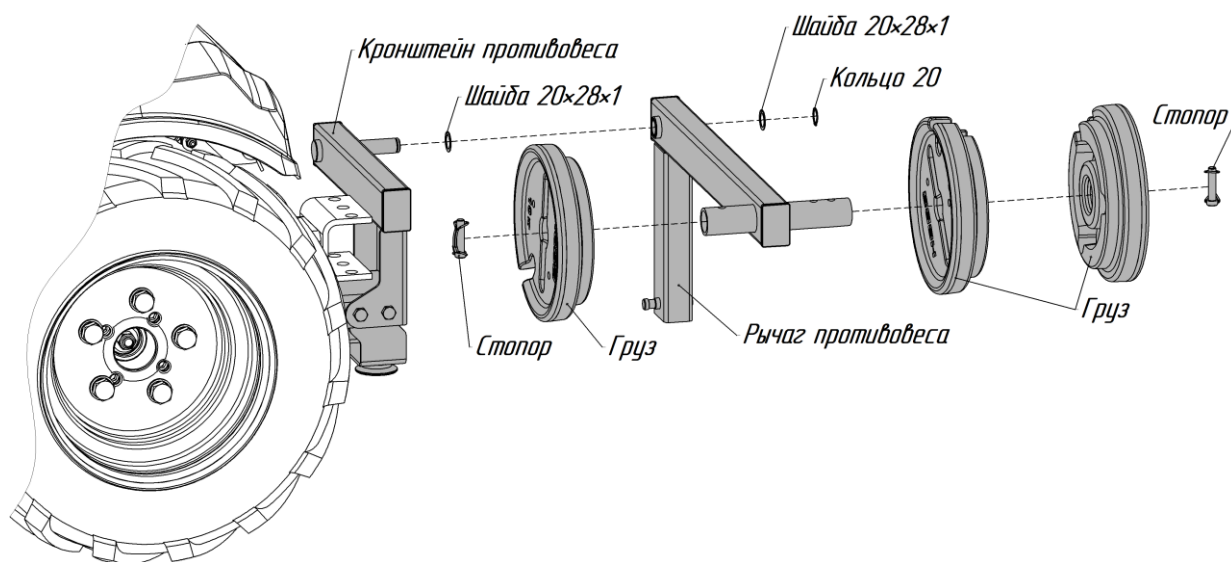
Мастерская по гарантийному и послегарантийному ремонту для жителей  
Санкт-Петербурга и Ленинградской области:  
Санкт-Петербург, ул. Политехническая, дом 13-15,  
ЗАО «КО – Нева»  
тел. (812) 297-13-14

Email: [neva@motoblok.ru](mailto:neva@motoblok.ru)  
[service@motoblok.ru](mailto:service@motoblok.ru)  
[www.motoblok.ru](http://www.motoblok.ru)

**Мастерские не принимают в ремонт и не обменивают изделия или их отдельные детали и узлы, не очищенные от внешних загрязнений.**