

Совместимые модели:

A5500EA, A6500EA, A7500EA, A8500EA, A8500TFE, A3500EAX, A6000EAX,  
A6000LiGS, A7000EAX, A8000EAX, A9000EAX

A4000iS, A8000iS (После сентября 2023 г.)



## БЛОК АВТОЗАПУСКА 230 В/50А

## СОДЕРЖАНИЕ

1. Правила безопасности и меры предосторожности .....	3
2. Технические характеристики .....	4
3. Описание блока автозапуска .....	4
4. Принцип и порядок работы .....	6
5. Подготовка к работе .....	6
6. Работа блока автозапуска .....	9
7. Техническое обслуживание .....	10
8. Хранение и транспортировка .....	10
9. Гарантийные обязательства .....	10
10. Реализация и утилизация .....	10

### **ВНИМАНИЕ! ПЕРЕД ПЕРВЫМ ПОДКЛЮЧЕНИЕМ БЛОКА АВТОЗАПУСКА К ЭЛЕКТРОСЕТИ ИЛИ БЕНЗОГЕНЕРАТОРУ ВНИМАТЕЛЬНО ОЗНАКОМЬТЕСЬ С ДАННОЙ ИНСТРУКЦИЕЙ.**

В данной инструкции содержится описание, правила безопасности и вся необходимая информация для правильной эксплуатации блока автозапуска A-IPOWER. Сохраняйте данную инструкцию и обращайтесь к ней при возникновении вопросов по безопасной эксплуатации и обслуживанию.

### **ВНИМАНИЕ! НЕПРАВИЛЬНОЕ ИЛИ НЕКОРРЕКТНОЕ ПОДКЛЮЧЕНИЕ БЛОКА АВТОЗАПУСКА МОЖЕТ ВЫВЕСТИ ИЗ СТРОЯ КОНТРОЛЛЕР АВТОЗАПУСКА, ВЫВЕСТИ ИЗ СТРОЯ БЕНЗОГЕНЕРАТОР И/ИЛИ ПОДКЛЮЧЕННЫЕ К СЕТИ ЭЛЕКТРОПРИБОРЫ.**

Контроллер блока автозапуска постоянно отслеживает параметры электросети, входное напряжение бензогенератора, напряжение потребителя, и с учетом обратной связи осуществляет управляющие процессы по сложным алгоритмам. Изменение заводского подключения, как и осуществление дополнительных несанкционированных подключений к контакторам и/или другим элементам, нарушит обратную связь и логику работы контроллера, что приведет к проблемам с автозапуском (генератор не заводится, не переключается питание от сети на генератор и др.) и/или выведет из строя контроллер, бензогенератор и/или подключенные в сеть электроприборы.



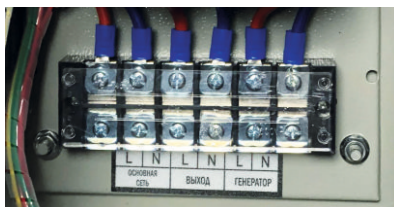



### **ВНИМАНИЕ! ВСЕ ПОДКЛЮЧЕНИЯ ДОЛЖНЫ ВЫПОЛНЯТЬСЯ ТОЛЬКО К НИЖНЕЙ ЧАСТИ КЛЕММНОГО ТЕРМИНАЛА БЛОКА АВТОЗАПУСКА! КАТЕГОРИЧЕСКИ ЗАПРЕЩАЕТСЯ ВЫПОЛНЯТЬ ЛЮБЫЕ ДРУГИЕ ПОДКЛЮЧЕНИЯ К ЭЛЕКТРИЧЕСКИМ ЦЕПЯМ, КРОМЕ НИЖНЕЙ ЧАСТИ КЛЕММНОГО ТЕРМИНАЛА!**



ДОПУСТИМЫЕ КЛЕММЫ ДЛЯ ПОДКЛЮЧЕНИЯ  
ОДНОФАЗНОГО БЛОКА АВТОЗАПУСКА

Перед первым запуском бензинового генератора внимательно изучите инструкцию эксплуатации и строго соблюдайте все меры предосторожности! Их не соблюдение может привести к опасным для жизни травмам!

## ПРЕДУПРЕЖДАЮЩИЕ ЗНАКИ

	Внимание! Необходимо выполнять требования по безопасности, предписанные в инструкциях, а также все применимые общие правила по безопасной работе.
	Внимание! Опасное напряжение! Необходимо выполнять требования по электробезопасности, предписанные в инструкциях, а также все применимые общие правила по безопасной работе. Открытие защитных крышек или разборка допускается только компетентными специалистами!
	Запрещается работа с устройством лицам без необходимой квалификации и лицам, которые не ознакомлены с требованиями, описанными в инструкции!
	Особая утилизация. Во избежание нанесения вреда окружающей среде необходимо отделить данный объект от обычных отходов и утилизировать наиболее безопасным способом (например, сдать в специальные места по утилизации).
	Обязательным является выключение всех устройств из сети питания аппарата по завершении работы, а также при обслуживании и ремонте.
	Беречь от влаги! Не использовать под дождем.

## ПРАВИЛА БЕЗОПАСНОСТИ



**ВНИМАНИЕ! ПЕРЕД ИСПОЛЬЗОВАНИЕМ БЛОКА АВТОЗАПУСКА ВНИМАТЕЛЬНО ОЗНАКОМЬТЕСЬ С ДАННОЙ ИНСТРУКЦИЕЙ.**

К использованию и обслуживанию блока допускается только квалифицированный и специально обученный персонал, ознакомленный с данной инструкцией.

В этой инструкции содержится описание, правила безопасности и вся необходимая информация для правильной эксплуатации блока автозапуска A-IPOWER. Сохраняйте данную инструкцию и обращайтесь к ней при возникновении вопросов по безопасной эксплуатации и обслуживанию.

**Для привлечения внимания в данном Руководстве используются следующие символы и указания:**

**ВНИМАНИЕ и ОПАСНОСТЬ!**



Уведомляет, что пренебрежение им вызовет серьезные увечья, или даже смерть.



**ВНИМАНИЕ!**

Подсоединение электрогенератора к электросистеме должно осуществляться только квалифицированным электриком и должно соответствовать всем электротехническим правилам и нормам. Неправильное подсоединение к системе может стать причиной выхода из строя электрогенератора, неисправности электросети и подключенных к ней электроприборов, а также привести к поражению электричеством людей

## ИНФОРМАЦИЯ ПО ТЕХНИКЕ БЕЗОПАСНОСТИ

- Схема блока содержит элементы и узлы, находящиеся под напряжением питающей сети. Категорически запрещается работать при снятой передней панели блока.
- К работе с блоком допускаются лица, прошедшие обучение, инструктаж и проверку знаний требований электробезопасности, имеющие квалификационную группу по электробезопасности не ниже III и соответствующее удостоверение.
- Запрещено использование блока при отсутствии или неисправном заземлении. Перед подключением аппарата проверьте наличие и исправность заземления.
- Располагайте блок в помещении так, чтобы панель управления была легко доступна. - Устанавливайте блок на прочной, ровной поверхности.
- Внимательно изучите инструкцию по эксплуатации.
- Ремонт и техобслуживание должно проводиться только квалифицированным специалистом сервисного центра.

### ЗАЗЕМЛЕНИЕ

- Правильно заземлите генератор и блок автозапуска для предотвращения поражения электрическим током.
- Подключите клемму заземления генератора и блока автозапуска к заземленному электроду утопленному в земле. Оборудование не включает в себя медный провод или заземляющий стержень. Обращайтесь к квалифицированному электрику по всем вопросам, связанным с требованиями к заземлению.

### ПРЕДУПРЕДИТЕЛЬНЫЕ ЗАМЕЧАНИЯ

- Неправильное заземление генератора и блока автозапуска может привести к поражению электрическим током.
- Обязательно соблюдайте электрические нагрузки.

## 1. Правила безопасности и меры предосторожности

**ВНИМАНИЕ! БЛОК АВТОЗАПУСКА СОДЕРЖИТ ЭЛЕМЕНТЫ И УЗЛЫ, НАХОДЯЩИЕСЯ ПОД НАПРЯЖЕНИЕМ ПИТАЮЩЕЙ СЕТИ 220В, ПОЭТОМУ НЕОБХОДИМО СОБЛЮДАТЬ ВСЕ ТРЕБОВАНИЯ ЭЛЕКТРОБЕЗОПАСНОСТИ ВО ВРЕМЯ РАБОТ ПО ПОДКЛЮЧЕНИЮ, ПРОВЕРКЕ И ТЕХНИЧЕСКОМУ ОБСЛУЖИВАНИЮ ОБОРУДОВАНИЯ.**

- К работам по подключению, отключению и техническому обслуживанию блока автозапуска допускаются лица, прошедшие обучение, инструктаж и проверку знаний требований электробезопасности, имеющие квалификационную группу по электробезопасности не ниже III и соответствующее удостоверение, а также только те из них, которые ознакомились с устройством, принципами работы и схемой подключения блока автозапуска.
- При выполнении всех работ по подключению или техобслуживанию блока автозапуска необходимо руководствоваться «Правилами техники безопасности при эксплуатации электроустановок потребителей», «Правилами эксплуатации электроустановок потребителей», требованиями «Правил устройства электроустановок», а также другими нормативными документами, регламентирующими выполнение работ, связанных с электрическими сетями и энергосистемами.
- Перед подключением блока автозапуска необходимо обязательно провести предварительную работу по установлению типа домашней электрической сети (по количеству фаз: однофазная или трехфазная, по типу подключения заземляющего проводника: TN-C, TN-S, TN-C-S, TT, IT).
- Перед подключением блока автозапуска необходимо обязательно выполнить расчет по имеющимся нагрузкам и токам, суммарная максимальная мощность и токи потребителей не должны превышать номинальной мощности и токов блока автозапуска.
- Перед подключением блока автозапуска обязательно необходимо сделать правильный план резерва: выбрать потребители для резерва (индуктивные, резистивные), правильно подсчитать мощность резервируемых потребителей с учетом пусковых токов, а также сопоставить требуемые мощности и типы нагрузки с бензогенератором.
- Запрещается использование блока при отсутствии или неисправном заземлении.
- Блок должен быть расположен в помещении так, чтобы он был доступен для визуального контроля его состояния и/или быстрого переключения режима работы.
- Передняя крышка блока автозапуска должна быть закрыта во время работы на ключ, во избежание доступа посторонних лиц и детей к узлам под напряжением.
- Категорически запрещается работать при открытой передней крышке блока.
- Блок необходимо крепить надежно и на ровной поверхности стены.
- Ремонт и техобслуживание должно проводиться только квалифицированным специалистом сервисного центра.
- Категорически запрещается вскрывать или заменять узлы блока автозапуска, а также вносить любые другие изменения в конструкцию оборудования.
- Категорически запрещается менять текущие подключения или выполнять дополнительные подключения к контакторам или другим частям.

**ВНИМАНИЕ! НЕСОБЛЮДЕНИЕ ТРЕБОВАНИЙ БЕЗОПАСНОСТИ ИЛИ НЕПРАВИЛЬНОЕ ПОДКЛЮЧЕНИЕ МОЖЕТ ПРИВЕСТИ К УДАРУ ТОКОМ, ВПЛОТЬ ДО СМЕРТЕЛЬНОГО ИСХОДА, А ТАКЖЕ БЫТЬ ПРИЧИНОЙ ПОЖАРА И/ИЛИ ВЫХОДА ИЗ СТРОЯ БЛОКА, БЕНЗОГЕНЕРАТОРА И/ИЛИ ПОДКЛЮЧЕННОГО В СЕТИ ЭЛЕКТРООБОРУДОВАНИЯ.**

## 2. Технические характеристики

Технические характеристики	29108 Блок автозапуска 230В/50А
Количество фаз	Однофазный
Номинальное напряжение центральной сети, В	230В
Номинальное напряжение электростанции, В	230В
Номинальное напряжение аккумулятора электростанции, В	12
Номинальное напряжение зарядки аккумулятора, В	13,2
Номинальный ток нагрузки, А	50
Номинальный ток зарядки аккумулятора, А	1.5
Частота, Гц	50
Разъем, пин	8
Класс защиты, IP	IPX4
Габариты блока, мм	320x250x140
Вес блока, кг	6.15
Совместимые модели генераторов (2023г)	A5500EA, A6000LiGS, A6500EA, A7500EA, A8500EA, A8500TFE, A3500EAX, A6000EAX, A7000EAX, A8000EAX, A9000EAX  После сентября 2023 г. A4000iS, A8000iS

Производитель гарантирует безотказную работу блока автозапуска в течение всего срока службы при нижеуказанных условиях эксплуатации:

- температура окружающего воздуха: от -5 °С до +40 °С.
- высота над уровнем моря: не более 2000 м.
- относительная влажность: не более 85%, без конденсации влаги.
- запрещается использование и хранение в «мокрых зонах» (с трубами водоснабжения и/или трубами канализации, с резервуарами с водой, помещения с риском попадания воды или других жидкостей, помещения с высокой влажностью воздуха и др. подобные).
- запрещается использование, и не рекомендуется хранение и транспортировка оборудования под дождем, снегом, а также, при наличии брызг воды, инея, капель росы, тумана.
- при транспортировке или хранении оборудования при отрицательных температурах, высокой влажности, тумана, росы и др., необходимо перед подключением «просушить» оборудование: выдерживать без упаковки при комнатной температуре и низкой влажности не менее трех часов.

## 3. Блок автозапуска 230В/50А

Блок автозапуска предназначен для совместной работы с электростанциями A-iPower, имеющими опцию автоматической работы и вынесенный на переднюю панель разъем для подключения блока.

Подходит для моделей генераторов A5500EA, A6000LiGS, A6500EA, A7500EA, A8500EA, A8500TFE, A3500EAX, A6000EAX, A7000EAX, A8000EAX, A9000EAX. После сентября 2023 г. - A4000iS, A8000iS. Электростанции, не имеющие такую опцию, не могут быть использованы до совместной работы с блоком автозапуска.

Конструктивное исполнение: в стальном корпусе с кронштейнами для крепления на стену. Подключение с электростанцией происходит с помощью специального кабеля управления (в комплекте) и силовых проводов: к электросети, генератору и нагрузке (электроприборам).

На передней панели блока вынесены органы управления и индикации режимов работы.

Основные индикаторы и узлы блока автозапуска:

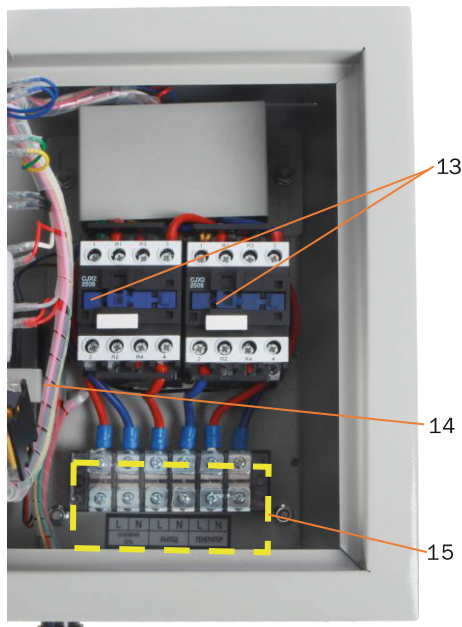
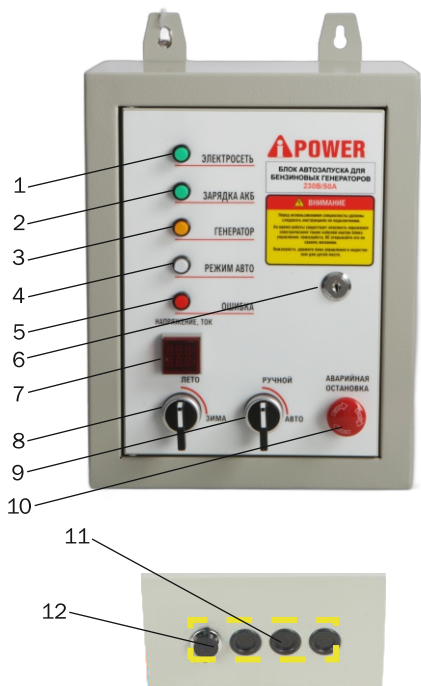

- 1.Индикатор напряжения основной сети
- 2.Индикатор заряда батарей
- 3.Индикатор напряжения бензогенератора
- 4.Индикатор автоматического режима
- 5.Индикатор ошибки
- 6.Замок передней крышки
- 7.Дисплей

- 8.Переключатель зимнего и летнего режима
- 9.Переключатель автоматического режима работы
- 10.Кнопка аварийной остановки
- 11.Отверстия для ввода силовых кабелей
- 12.Разъем для подключения кабеля управления
- 13.Контакторы
- 14.Блок зарядки аккумулятора бензогенератора
- 15.Место подключения (нижняя часть колодки)

**Комплектность:**

Блок автозапуска – 1 шт.

Кабель управления длиной 8 м – 1 шт.

Блока автозапуска (однофазный) имеет следующий вид:

Блок автозапуска 230В / 50А:

L	N	L	N	L	N
ОСНОВНАЯ СЕТЬ		ВЫХОД		ГЕНЕРАТОР	

**ВНИМАНИЕ! ПРИ ПОДКЛЮЧЕНИИ СИЛОВЫХ ПРОВОДОВ ОСНОВНОЙ ЭЛЕКТРОСЕТИ, НАГРУЗКИ И ГЕНЕРАТОРА ОБЯЗАТЕЛЬНО СЛЕДУЙТЕ ПОДПИСЯМ НА СТИКЕРЕ ПОД КЛЕММНОЙ КОЛОДКОЙ.**

## 4. Принцип и порядок работы

Блок автозапуска A-iPower поддерживает два режима работы:

### **А) Ручной режим (переключатель поз.9 в положении «РУЧНОЙ»)**

- При работе блока в ручном режиме не происходит контроль наличия напряжения основного источника питания. Перевести питание с электросети на генератор через блок автоматики можно лишь вручную.

- В ручном режиме генератор исключен из цепи и может использоваться как отдельный самостоятельный источник питания, без необходимости проведения демонтажных работ от блока автозапуска. Генератор не запускается при обрыве основной электросети.

### **Б) Автоматический режим (переключатель поз.9 в положении «АВТО»)**

- В автоматическом режиме работы, блок автозапуска непрерывно контролирует наличие напряжения от основной электросети.

- В случае обрыва основной электросети (пропало напряжение) автоматика выдает сигнал на запуск двигателя электростанции, запускает генератор, а затем переводит потребителей на питание от генератора.

- При появлении напряжения основной электросети, блок автоматики также в автоматическом режиме переключает потребителей на питание от основной электросети и останавливает генератор.

## 5. Подготовка к работе

**ВНИМАНИЕ! ВСЕ ПОДКЛЮЧЕНИЯ ВЫПОЛНЯЙТЕ АККУРАТНО, ПЛОТНО И НАДЕЖНО. ПЛОХОЙ КОНТАКТ, ПЛОХО ЗАКРУЧЕННАЯ ИЛИ РАСШТАВШАЯСЯ КЛЕММА, НЕИСПРАВНЫЙ ЭЛЕКТРОПРИБОР ИЛИ ЗАМЫКАНИЕ ПРОВОДОВ НА КЛЕММНОЙ КОЛОДКЕ МОЖЕТ ПРИВЕСТИ К ВЫХОДУ ИЗ СТРОЯ БЛОКА АВТОЗАПУСКА, БЕНЗОГЕНЕРАТОРА И/ИЛИ ЭЛЕКТРОПРИБОРОВ.**

- Выполняйте подключение силовых проводов **ТОЛЬКО** к нижней части клеммной колодки.
- Не меняйте заводское состояние электрических цепей и подключений проводов.
- Не допускайте замыкания соседних силовых проводов в клеммной колодке.
- Надежно фиксируйте силовые провода во избежание искрения или аварийной ситуации.

Общие требования для подключения блока автоматики в электросеть:

– перед подключением блока автозапуска необходимо обязательно провести предварительную работу по установлению типа домашней электрической сети (по количеству фаз: однофазная или трехфазная, по типу подключения заземляющего проводника: TN-C, TN-S, TN-C-S, TT, IT).

– мощность и ток электроприборов не должны быть выше максимально допустимых (см. технические характеристики блока автоматики).

– мощность и ток электроприборов резерва не должны быть выше 80% от номинальной мощности бензинового генератора (необходим запас по мощности генератора из-за неизбежных потерь в проводниках, из-за возможного высокого температурного режима работы, недостаточного охлаждения, с учетом  $\cos(\phi)$  электроприборов).

– необходимо учитывать сечение силовых кабелей при подключении блока автозапуска.

– необходимо учитывать ограничение мощности, в зависимости от того, через какую розетку генератор подключается к блоку автозапуска. Розетки 230В/16А, 230В/32А, имеют ограничение по току, при перегрузке будет срабатывать автоматическая защита по току; если же подключение осуществляется через силовые клеммы – мощность ограничена номинальной мощностью генератора (основной автомат защиты).



**ВНИМАНИЕ! ПЕРЕД ПОДКЛЮЧЕНИЕМ БЛОКА АВТОМАТИКИ ВО ИЗБЕЖАНИЕ АВАРИЙНЫХ СИТУАЦИЙ, АВТОМАТИЧЕСКОГО ЗАПУСКА БЕНЗОГЕНЕРАТОРА И ПОРАЖЕНИЯ ЭЛЕКТРИЧЕСКИМ ТОКОМ ОБЯЗАТЕЛЬНО ВЫКЛЮЧИТЕ ПИТАНИЕ ОСНОВНОЙ ЭЛЕКТРОСЕТИ, ГЕНЕРАТОР ДОЛЖЕН БЫТЬ ЗАГЛУШЕН И КЛЮЧ ЗАПУСКА НА ПАНЕЛИ БЕНЗОГЕНЕРАТОРА ДОЛЖЕН БЫТЬ В ПОЛОЖЕНИИ «ВЫКЛ».**

#### **А) Подготовка генератора к работе.**

- Отключите основную электросеть, переведите ключ генератора в положение ВЫКЛ, защитные переключатели на передней панели генератора должны быть в положении ВЫКЛ (вниз).
- Убедитесь, что генератор расположен на горизонтальной плоской поверхности.
- Выполните осмотр генератора, все детали должны быть надежно закреплены, без повреждений, все пластиковые крышки корпуса должны быть закрыты.
- Надежно подключите клеммы к аккумуляторной батарее бензогенератора.
- Проверьте уровень моторного масла (при недостатке масла двигатель будет глохнуть).
- Залейте топливо в топливный бак согласно инструкции.
- Откройте топливный кран
- Подключите кабель управления автозапуском к генератору.

#### **Б) Подключение силовых проводов.**

Ниже приведены рекомендуемые схемы подключения. При подключении по индивидуальному проекту необходимо обязательно учитывать тип (однофазные/трехфазные) сети питания, тип и мощность генератора, тип и мощность электроприборов с учетом пусковых токов) для резерва.

- 1) Основная электросеть: однофазная 220(230)В  
Резерв нагрузки: только однофазная 220(230)В

Блок автозапуска: однофазный 230В  
Бензогенератор: однофазный 230В

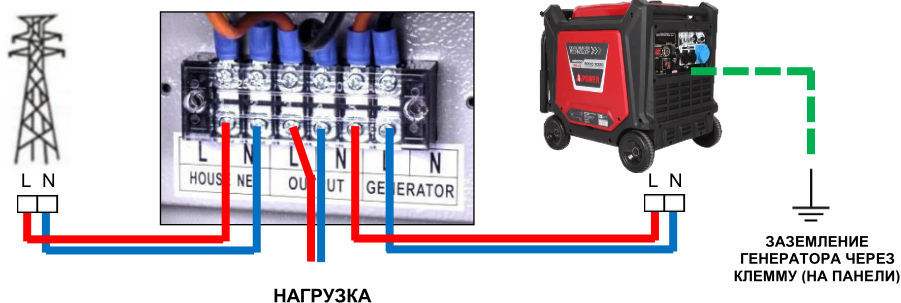

**ВНИМАНИЕ! РАБОТЫ ПО ПОДКЛЮЧЕНИЮ, ОТКЛЮЧЕНИЮ И ТЕХНИЧЕСКОМУ ОБСЛУЖИВАНИЮ ДОЛЖНЫ ВЫПОЛНЯТЬ СПЕЦИАЛИСТЫ, ПРОШЕДШИЕ ОБУЧЕНИЕ, ИНСТРУКТАЖ И ПРОВЕРКУ ЗНАНИЙ ТРЕБОВАНИЙ ЭЛЕКТРОБЕЗОПАСНОСТИ, ИМЕЮЩИЕ КВАЛИФИКАЦИОННУЮ ГРУППУ ПО ЭЛЕКТРОБЕЗОПАСНОСТИ НЕ НИЖЕ III И СООТВЕТСТВУЮЩЕЕ УДОСТОВЕРЕНИЕ, ТОЛЬКО ПОСЛЕ ОЗНАКОМЛЕНИЯ С УСТРОЙСТВОМ, ПРИНЦИПАМИ РАБОТЫ И СХЕМОЙ ПОДКЛЮЧЕНИЯ.**

После выполнения пунктов А и Б, перепроверьте, все ли готово к работе блока автозапуска:

Генератор расположен на горизонтальной плоской поверхности.  
Уровень масла и топлива достаточный.

Все детали должны быть надежно затянуты,  
все пластиковые корпусные крышки закрыты

Главный выключатель и автоматы защиты в положении «ВЫКЛЮЧЕНО»



Надежно подключите клеммы к аккумуляторной батарее генератора:



Топливный переключатель генератора в положение «ВКЛ».



Подключите управляющий кабель к генератору, и к блоку АВР (внизу блока):



Силовые провода между блоком автозапуска, основной электросетью и бензиновым генератором подключены специалистом, с учетом требований:

- по домашней электрической сети (однофазная/трехфазная),
- по типу заземляющего проводника основной сети: TN-C, TN-S, TN-C-S, TT, IT,
- по мощностям резервируемых электроприборов, блока автозапуска и генератора,
- по типу электрических приборов (однофазные/трехфазные),



После подключения блока автозапуска к сети и генератору, включите основную сеть питания. На блоке загорится индикатор «СЕТЬ», а электроприборы будут работать от электросети.

Блок автозапуска готов к работе.

## 6. Работа блока автозапуска

После подготовки генератора и блока к работе, выберите режим работы.

### А) Автоматический режим работы

Для работы в автоматическом режиме на передней крышке блока включите «АВТО»



Переведите главный выключатель генератора в положение «ВКЛ». Переведите все защиты по току в положение ВКЛЮЧЕНО (вверх).



Генератор готов к автоматическому режиму работы: при обрыве основной сети, блок автозапуска автоматически запустит генератор и переведет зарезервированные потребители на питание от бензинового генератора.

В случае питания от бензинового генератора, загорится индикатор «ГЕНЕРАТОР»



Если блок автозапуска не сможет запустить генератор, загорится индикатор «ОШИБКА»



Проверьте, правильно ли бензиновый генератор был подготовлен к запуску

В случае появления напряжения основной сети, блок автоматически переключит питание на основную электросеть и выключит генератор.

### Б) Ручной режим работы

Для работы в ручном режиме поверните переключатель в режим «РУЧНОЙ» на передней крышке блока, при этом индикатор «АВТО» не должен светиться. Блок автоматики никак не будет реагировать на обрыв основной электросети, а генератор можно использовать независимо.

### В) Летний и зимний режимы

Некоторые модели генераторов A-iPower оснащены переключателями ЛЕТО/ЗИМА для стабильного запуска как в летнее, так и в зимнее время года. Устанавливайте переключатель ЛЕТО/ЗИМА в нужное положение, в остальном – подготовка блока автоматики аналогична.

### Г) Зарядка аккумуляторной батареи бензогенератора

При подключении генератора и блока к основной электросети, блок автозапуска подзаряжает аккумуляторную батарею генератора. Для бесперебойного автоматического запуска периодически проверяйте напряжение аккумуляторной батареи генератора (без нагрузки 13В).

### Д) Кнопка аварийной остановки

Кнопка аварийной остановки типа «Гриб с фиксацией» служит для экстренной остановки электрогенератора и прекращения подзарядки аккумуляторной батареи электрогенератора. При нажатии кнопка утапливается и остается в этом положении, для того чтобы отжать кнопку необходимо повернуть ее по часовой стрелке.



## 7. Техническое обслуживание

Обслуживание блока может производиться только квалифицированным персоналом. Всегда отключайте блок от сети и электростанции при обслуживании. Внутри блока существуют высокие напряжения и токи, опасные для жизни.

## 8. Хранение и транспортировка

Во время транспортировки и хранения блока старайтесь беречь его от попадания влаги. Рекомендуется хранить блок в сухом, хорошо проветриваемом помещении и не подвергать его воздействию повышенной влажности, коррозионно-опасных газов и пыли. После вскрытия упаковки рекомендуется снова упаковать устройство, если предполагается перевозить его к месту работы или на хранение.

## 9. Гарантийные обязательства

На изделие распространяется гарантия производителя. Период гарантийного обслуживания указан в гарантийном талоне и исчисляется с момента продажи. Гарантия относится к дефектам в материалах и узлах и не распространяется на компоненты, подверженные естественному износу, и работы по техническому обслуживанию.

**ВНИМАНИЕ! НЕПРАВИЛЬНОЕ ИЛИ НЕКОРРЕКТНОЕ ПОДКЛЮЧЕНИЕ БЛОКА АВТОЗАПУСКА МОЖЕТ ВЫВЕСТИ ИЗ СТРОЯ КОНТРОЛЛЕР АВТОЗАПУСКА, ВЫВЕСТИ ИЗ СТРОЯ БЕНЗОГЕНЕРАТОР И/ИЛИ ПОДКЛЮЧЕННЫЕ К СЕТИ ЭЛЕКТРОПРИБОРЫ.**

**ВНИМАНИЕ! ВСЕ ПОДКЛЮЧЕНИЯ ДОЛЖНЫ ВЫПОЛНЯТЬСЯ ТОЛЬКО К НИЖНЕЙ ЧАСТИ КЛЕММНОГО ТЕРМИНАЛА БЛОКА АВТОЗАПУСКА! КАТЕГОРИЧЕСКИ ЗАПРЕЩАЕТСЯ ВЫПОЛНЯТЬ ЛЮБЫЕ ДРУГИЕ ПОДКЛЮЧЕНИЯ К ЭЛЕКТРИЧЕСКИМ ЦЕПЯМ, КРОМЕ НИЖНЕЙ ЧАСТИ КЛЕММНОГО ТЕРМИНАЛА!**

**СЛУЧАИ ВЫХОДА ИЗ СТРОЯ БЛОКА АВТОЗАПУСКА, ГЕНЕРАТОРА И/ИЛИ ЭЛЕКТРООБОРУДОВАНИЯ ИЗ-ЗА НЕСОБЛЮДЕНИЯ ПРАВИЛ БЕЗОПАСНОСТИ, ВНЕСЕНИИ ИЗМЕНЕНИЙ В ЗАВОДСКУЮ СХЕМУ ПОДКЛЮЧЕНИЯ ПРОВОДОВ ВНУТРИ БЛОКА, А ТАКЖЕ ИЗ-ЗА ПОДКЛЮЧЕНИЯ СИЛОВЫХ ПРОВОДОВ ОСНОВНОЙ ЭЛЕКТРОСЕТИ, ГЕНЕРАТОРА И НАГРУЗКИ К УЗЛАМ, ДЕТАЛЯМ И КОНТАКТАМ, КРОМЕ КАК К НИЖНЕЙ ЧАСТИ КЛЕММНОГО ТЕРМИНАЛА – НЕ ЯВЛЯЮТСЯ ГАРАНТИЙНЫМИ!**

Гарантийному ремонту подлежат только очищенные от пыли и грязи устройства в заводской упаковке, полностью укомплектованные, имеющие инструкцию по эксплуатации, гарантийный талон с указанием даты продажи, при наличии штампа магазина, заводского номера и оригиналов товарного и кассового чеков, выданных продавцом.

## 10. Реализация и утилизация

Реализация оборудования осуществляется через торговые точки и магазины согласно законодательству РФ. Утилизация оборудования осуществляется в соответствии с требованиями и нормами России и стран — участников Таможенного союза.

Продукция соответствует требованиям

ТР ТС 004/2011 «О безопасности низковольтного оборудования»,

ТР ТС 020/2011 «Электромагнитная совместимость технических средств».

Адрес уполномоченной организации-импортера:

ООО «АЙВОЛЬТ»

117519, Россия, Москва, Варшавское шоссе, д.150, корп.2, оф.714.

Телефон +7(495)181-62-69

# ГАРАНТИЙНЫЙ ТАЛОН

## СРОК ГАРАНТИИ 1 ГОД

### ИЗДЕЛИЕ

Наименование изделия : \_\_\_\_\_

Модель : \_\_\_\_\_

Серийный номер: \_\_\_\_\_

### ПРОДАВЕЦ

Наименование компании : \_\_\_\_\_

Адрес продавца : \_\_\_\_\_

Дата продажи : \_\_\_\_\_ / \_\_\_\_\_ / 20\_\_\_\_ г.

печать  
продавца

Отпуск произвел : \_\_\_\_\_

Подпись продавца : \_\_\_\_\_

### ПОКУПАТЕЛЬ

Изделие проверил ,претензий по внешнему виду и комплектации не имею

Фамилия И. О. покупателя : \_\_\_\_\_

Подпись покупателя : \_\_\_\_\_

Отметки сервисного центра:

1. № квитанции	2. № квитанции	3. № квитанции	4. № Квитанции
Дата приемки	Дата приемки	Дата приемки	Дата приемки
Дата выдачи	Дата выдачи	Дата выдачи	Дата выдачи

# ИНСТРУКЦИЯ ПО ЭКСПЛУАТАЦИИ



DIGITAL  
INVERTER  
TECHNOLOGY

A-iPower Corp 10887  
Comerce Way, Fontana,  
CA 92337, USA

[www.a-ipower.ru](http://www.a-ipower.ru)